

名称 Name	ネジ込揚程式安全弁 Screwed lift type safety valve				図面番号 Drawing No.	参考用	
型式 Type	KANTA-S	呼び径 Nominal dia.		設定圧力 Set press.	吹止り圧力 Reseatins press.		
流体名 Fl Name		温度 Temperature	℃	吹出圧力 Blowout press.	作成 Drawn	検図 Check	年月日 Date
規格 Std.		常用圧力 Operating press.		耐圧試験 Body test			

備考
Remarks

.....

.....

.....

承認印
Approval Signature

工事番号
Job No.

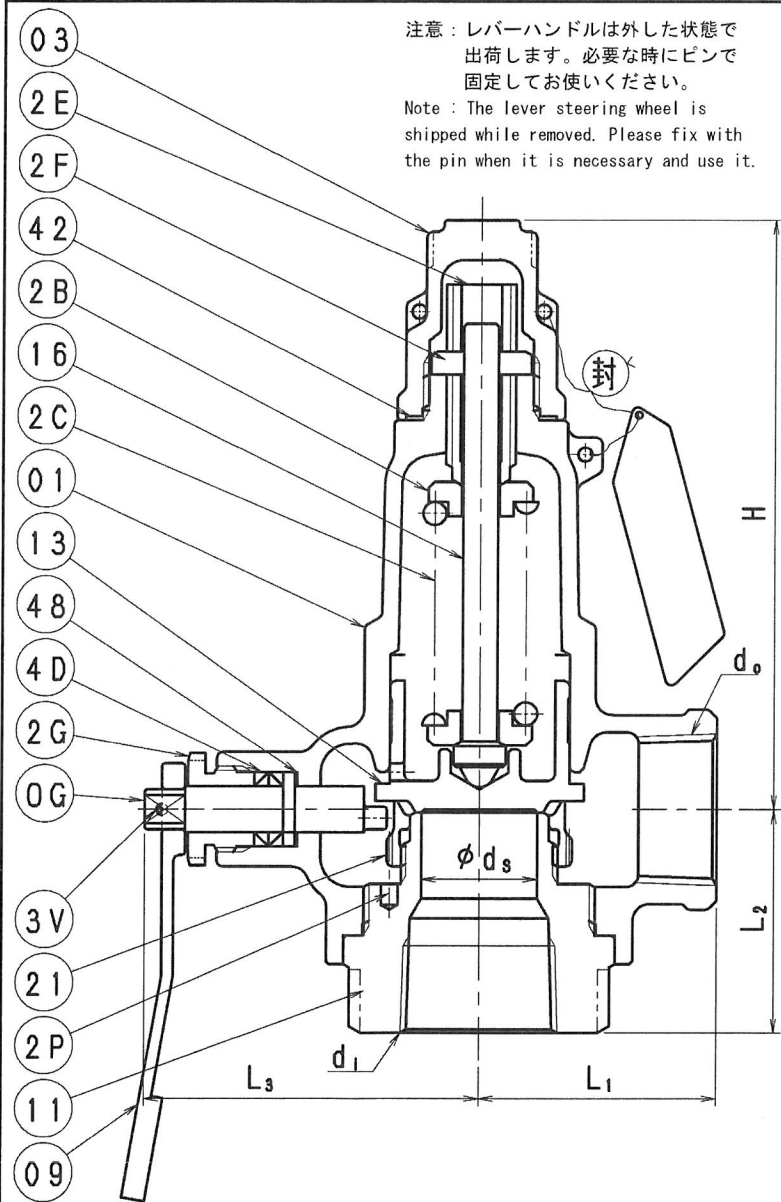

品番 No	部品名 Parts name	数量 Q'ty	材質 Material
01	弁箱 BODY	1	SCS 13A
11	弁座 VALVE SEAT	1	SCS 13A
13	弁体 DISC	1	SCS 13A
21	調整リング ADJUST RING	1	SCS 13A
16	弁棒 SPINDLE	1	SUS 304
2B	バネ受 SPRING SEAT	2	SUS 304
2C	バネ SPRING	1	SUS 304
2E	調整ネジ ADJUST SCREW	1	SUS 304
2F	止ナット LOCK NUT	1	SUS 304
03	キャップ CAP	1	SCS 13A
2P	ラチェット RATCHET PIN	1	SUS 316
48	ベアリング BEARING	1	PTFE
0G	レバー軸 LEVER SHAFT	1	SCS 13A
4D	グランドパッキング GRAND PACKING	1s	PTFE
2G	グランドカラー CULLAR	1	SUS 304
42	ガスケット GASKET	1	PTFE
3V	ピン PIN	1	SUS 304
09	レバーハンドル LEVER	1	SCS 13A

呼び径 NOMINAL DIAMETER	弁座径 SEAT HOLE ds	リフト LIFT L	取付寸法 PIPING SIZE		面間寸法 CENTER TO FACE			有効面積 (A) EFFECTIVE DISCHARGE AREA $\pi ds L \text{ mm}^2$	
			di	do	L1	L2	L3		
15 (1/2)	15	1.0	RC 1/2	RC 1/2	34	34	52	90	47.1
20 (3/4)	20	1.3	RC 3/4	RC 3/4	41	40	58	105	81.6
25 (1)	25	1.6	RC 1	RC 1	45	46	62	125	125.6
32 (1-1/4)	32	2.1	RC 1-1/4	RC 1-1/4	58	55	76	165	211.0
40 (1-1/2)	38	2.6	RC 1-1/2	RC 1-1/2	66	63	82	180	310.2
50 (2)	50	3.3	RC 2	RC 2	80	77	97	205	518.1

UNIT (mm)